

Visual Argument Structure Tool (VAST)

Daniel Leising, Oliver Grenke & Marcos Cramer

Technische Universität Dresden

Hintergrund: „Theoriekrise“

Seit Jahrzehnten wird der Psychologie vorgeworfen, dass sie ihre Theorien nicht ausreichend spezifiziert

Eigenschaften „narrativer“ Theorien

- Unscharfe Vorhersagen: Wann ist eine Theorie eigentlich widerlegt?
- Frage der Kompatibilität: in welcher Beziehung stehen „unterschiedliche“ Theorien eigentlich zueinander?

Jingle-Jangle-Jungle (Block, 1995): Homonyme und Synonyme sind in der psychologischen Theorie (bei Konstruktbezeichnungen) an der Tagesordnung, dies verschärft die o.g. Unklarheiten

Konsequenz: es gibt kaum oder keine messbaren *Fortschritte* in der Theorieentwicklung

Formalisierung wird immer wieder als Gegenmittel propagiert – aber wie macht man das eigentlich?

Leising, D., Grenke, O., & Cramer, M. (2023). Visual Argument Structure Tool (VAST) Version 1.0. **Meta-Psychology, 7**, MP.2021.2911.

Inspiziert von
Strukturgleichungsmodellen

Überlappungen mit
Klassischer Propositionslogik (Boole, 1854;
Frege, 1879) Structural Causal Models and
Directed Acyclic Graphs (Dablander, 2020;
Pearl, 1995)

Visual Argument Structure Tool (VAST) Version 1.0

Daniel Leising, Oliver Grenke, and Marcos Cramer
Technische Universität Dresden

We present the first version of the Visual Argument Structure Tool (VAST), which may be used for jointly visualizing the semantic, conceptual, empirical and reasoning relationships that constitute arguments. Its primary purpose is to promote exactness and comprehensiveness in systematic thinking. The system distinguishes between concepts and the words (“names”) that may be used to refer to them. It also distinguishes various ways in which concepts may be related to one another (causation, conceptual implication, prediction, transformation, reasoning), and all of these from beliefs as to whether something IS the case and/or OUGHT to be the case. Using these elements, the system allows for formalizations of narrative argument components at any level of vagueness vs. precision that is deemed possible and/or necessary. This latter feature may make the system particularly useful for attaining greater theoretical specificity in the humanities, and for bridging the gap between the humanities and the “harder” sciences. However, VAST may also be used outside of science, to capture argument structures in e.g., legal analyses, media reports, belief systems, and debates.

Keywords: Modelling, Formalization, Narrative, Theory, Humanities, Science

Ziele des VAST Projekts

Ein Tool entwickeln, das bei der Theoriespezifikation hilft
...insbesondere bei der Formalisierung **narrativer** Theorien

Wünschenswerte Eigenschaften des Tools: es sollte...

intuitiv sein, leicht erlernbar, keine speziellen Qualifikationen voraussetzen

eine präzise, vollständige und sparsame Abbildung von Elementen einer Theorie ermöglichen

eine Abbildung (bislang) rein verbaler Elemente ermöglichen

eine allmähliche Erhöhung des Spezifikationslevels ermöglichen

die Explikation von Unsicherheiten und Spezifikationslücken ermöglichen

eine Kenntlichmachung unterschiedlicher Sichtweisen ermöglichen

Ich gebe jetzt eine knappe Einführung in einige der Kernelemente von VAST

Dabei werde ich einiges vereinfachen und anderes ganz weglassen

Ich benutze die Farbe Rot für meine Erläuterungen

...und die Farbe Schwarz für die eigentlichen VAST-Displays

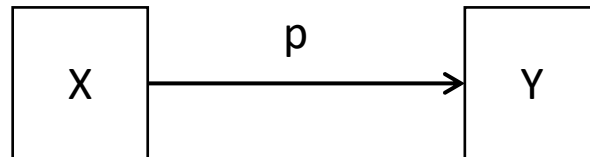

Ich werde die folgenden Elementtypen besprechen

Konzepte

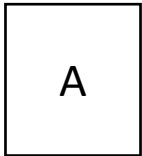

Namen

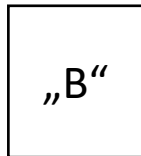

Beziehungstypen

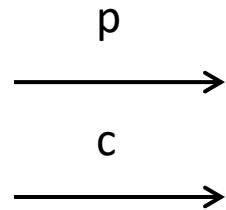

Daten

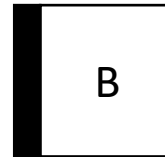

IS

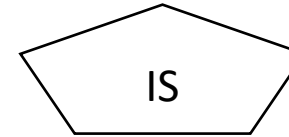

Perspektive

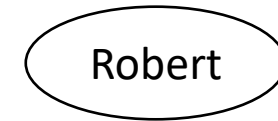

Analyst

Analyst:
Daniel

Ich werde die folgenden Elementtypen ignorieren

Rauschen

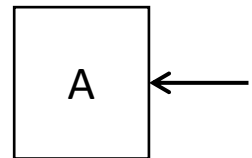

Beziehungstärke

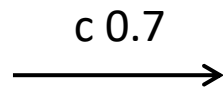

OUGHT



Objekte

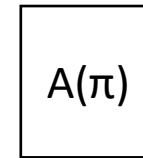

Komplexe Beziehungen

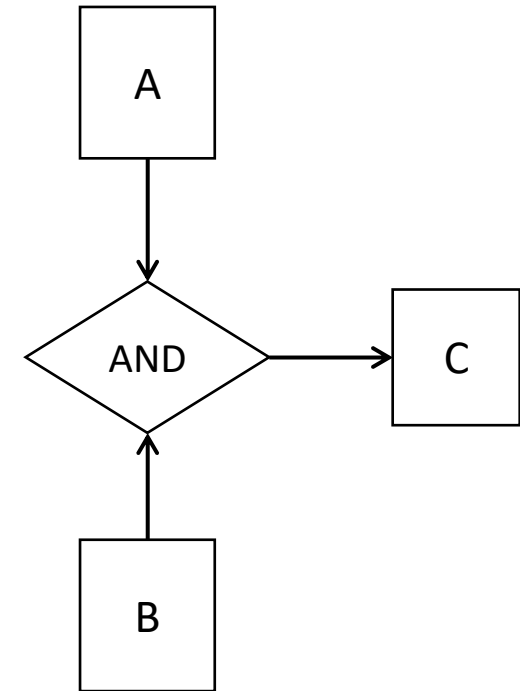

FIMM (Finger-is-Moon-Mode)

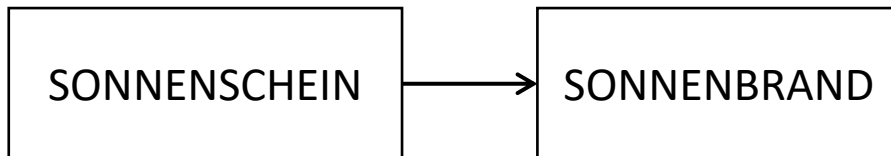

Pfeile stehen für WENN-DANN-Beziehungen

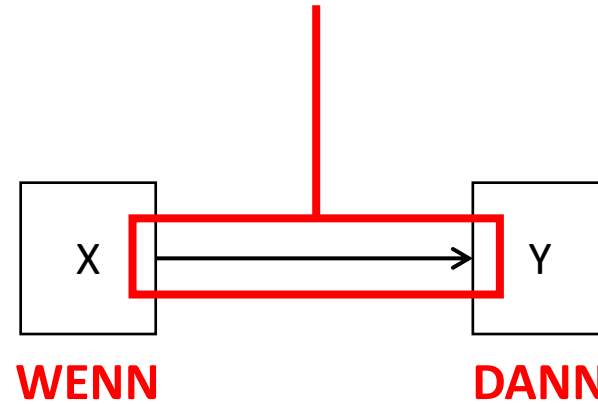

VAST hebt sechs gängige Typen von Beziehungen hervor:

naming (n), conceptual implication (i), causation (c),
prediction (p), transformation (t), reasoning (r)

Weitere sind aber absolut möglich

Dies symbolisiert ein Konzept

Ein Konzept ist eine Vorstellung von einer Eigenschaft, die auf bestimmte Objekte anwendbar sein kann

Die Bezeichnungen von Konzepten sind abstrakt und letztlich arbiträr

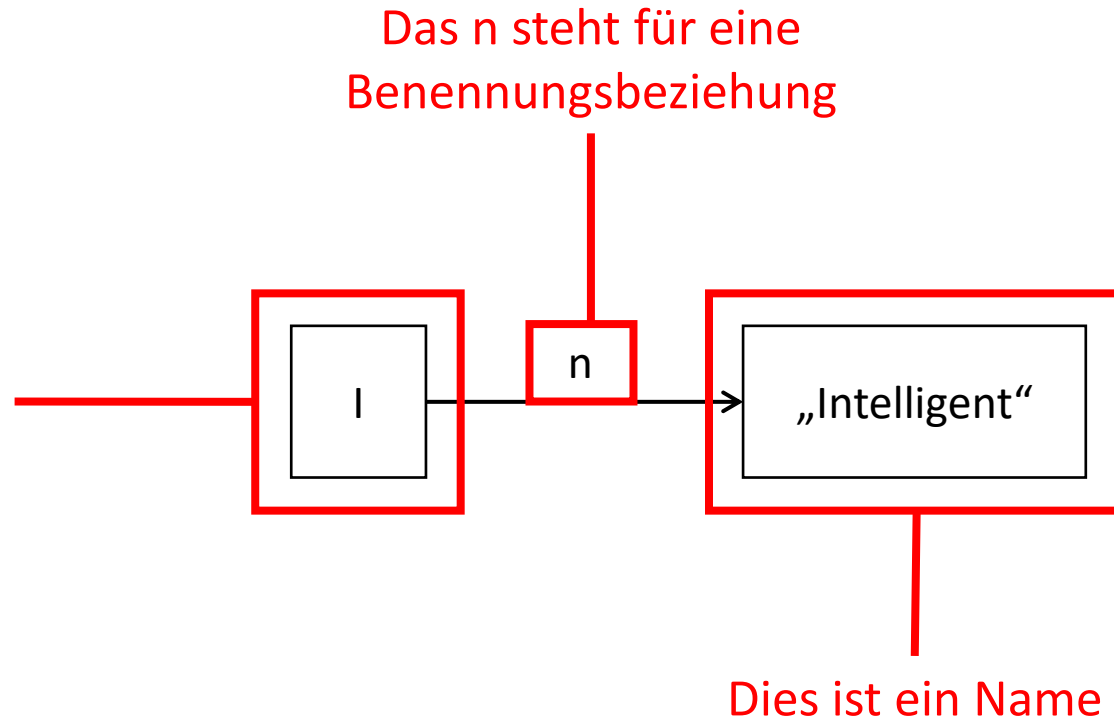

Ein Name ist ein Wort, das verwendet wird, um diejenigen Objekte zu beschreiben, die Exemplare des Konzepts sind

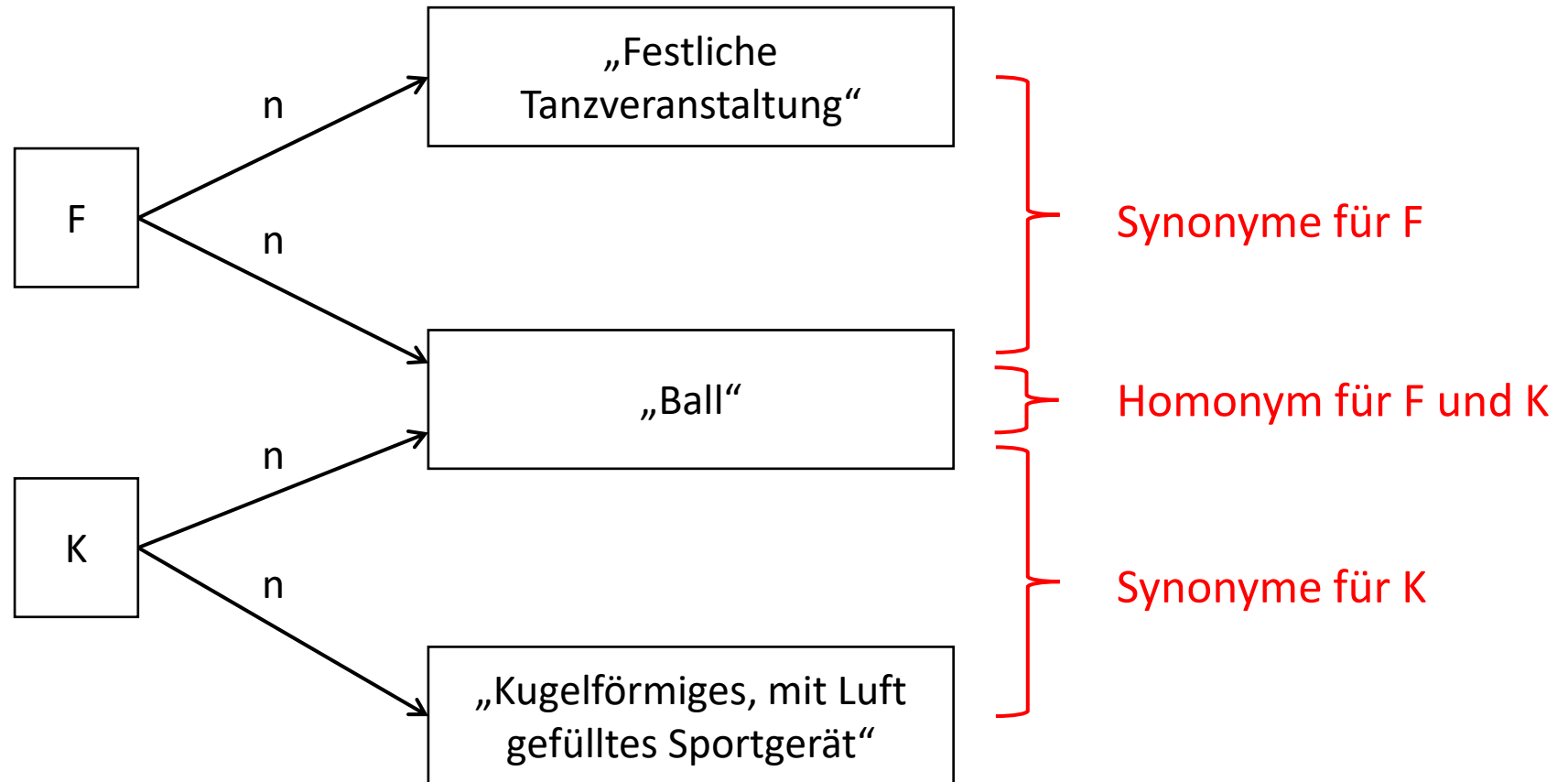

Die Fähigkeit, Benennungsbeziehungen so darzustellen kann im Umgang mit dem Jingle-Jangle-Jungle nützlich sein

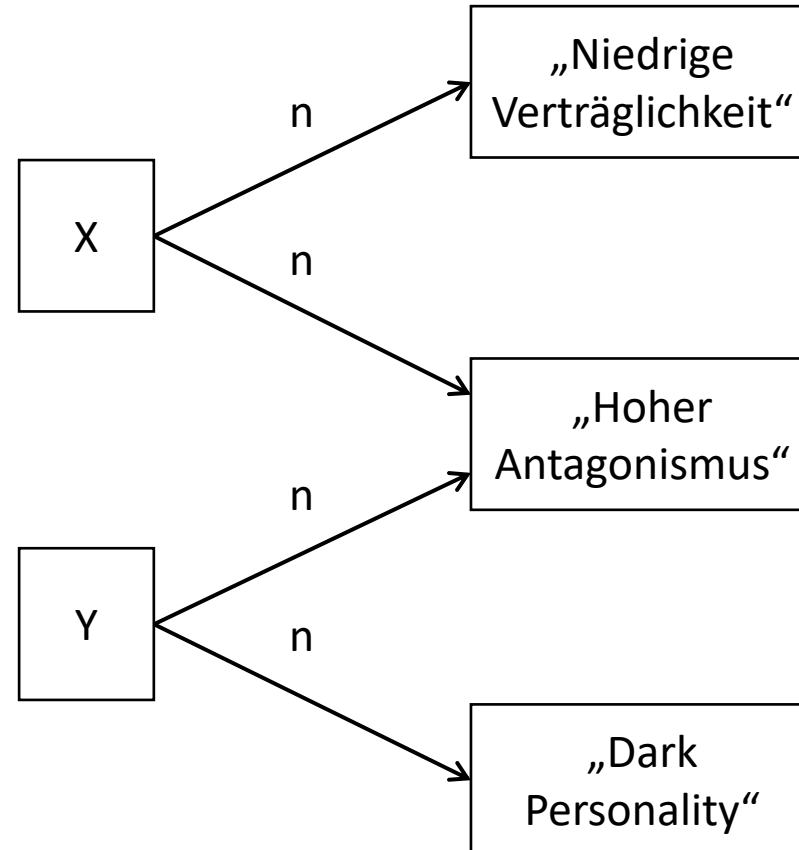

Eine Name kann jede beliebige Länge haben

Dieser ganze Satz hier könnte zum Beispiel als Name in einem VAST-Display verwendet werden

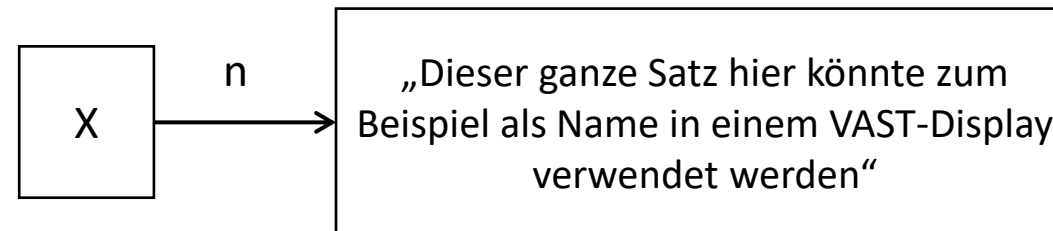

Das ermöglicht es, rein narrative
Theorieteile in ein VAST-Display
zu integrieren

„Die Testwerte von Personen in unterschiedlichen
Intelligenztests korrelieren positiv miteinander, weil sie
alle dieselbe gemeinsame Varianzquelle widerspiegeln:
die allgemeine intellektuelle Leistungsfähigkeit“

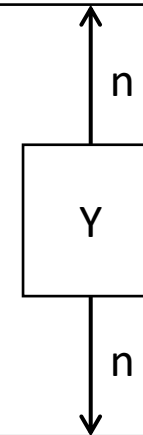

„Als allgemeine intellektuelle Leistungsfähigkeit wird
derjenige Persönlichkeitsfaktor bezeichnet, der die
Ergebnisse unterschiedlicher Intelligenztests beeinflusst,
sodass deren Ergebnisse positiv miteinander korrelieren“

Daten sind eine besondere Art von Konzept, das explizit empirische Evidenz beinhaltet

Das entspricht im Wesentlichen dem, was in Strukturgleichungsmodellen „manifeste Variablen“ heißt

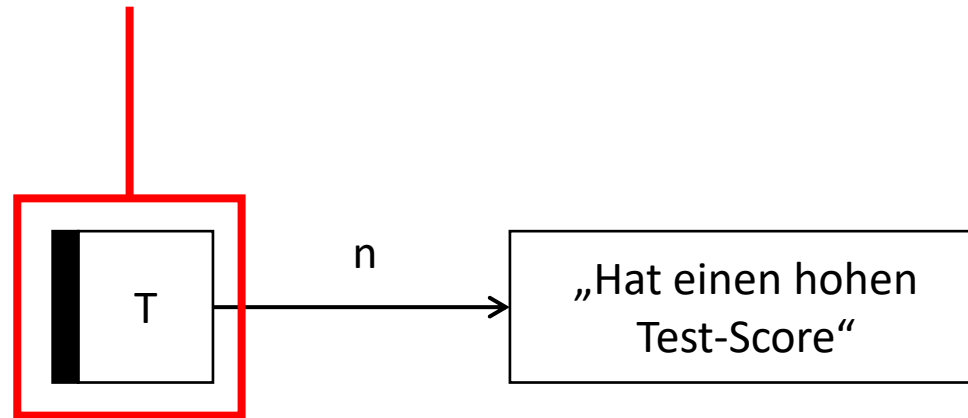

Aber auch anekdotische Evidenz kann so abgebildet werden („ich hab da neulich was gesehen...“)

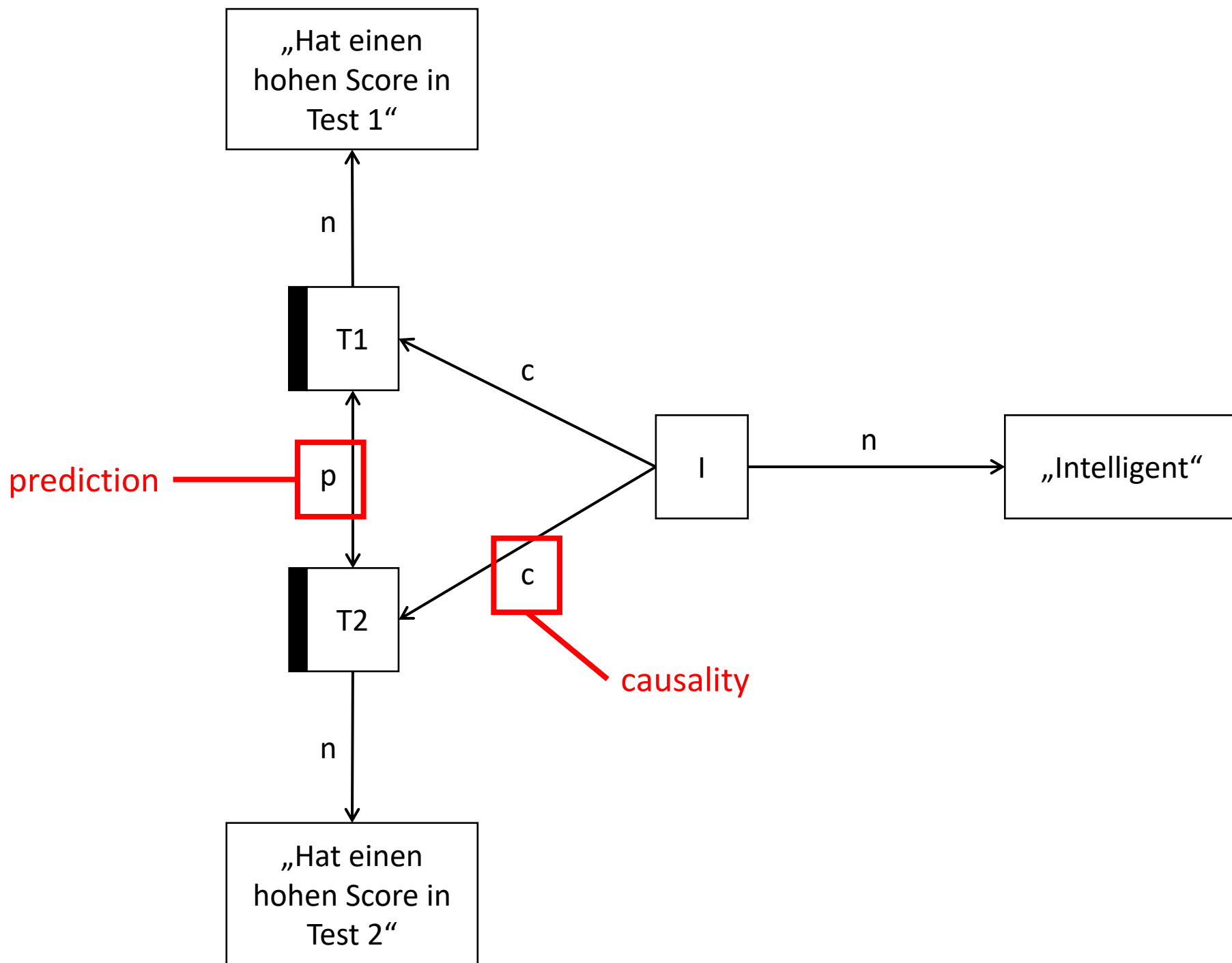

Dieses Display soll die folgenden Ideen darstellen
derselbe Faktor hat kausale Effekte auf die Ergebnisse beider Tests
die Ergebnisse der beiden Tests korrelieren miteinander

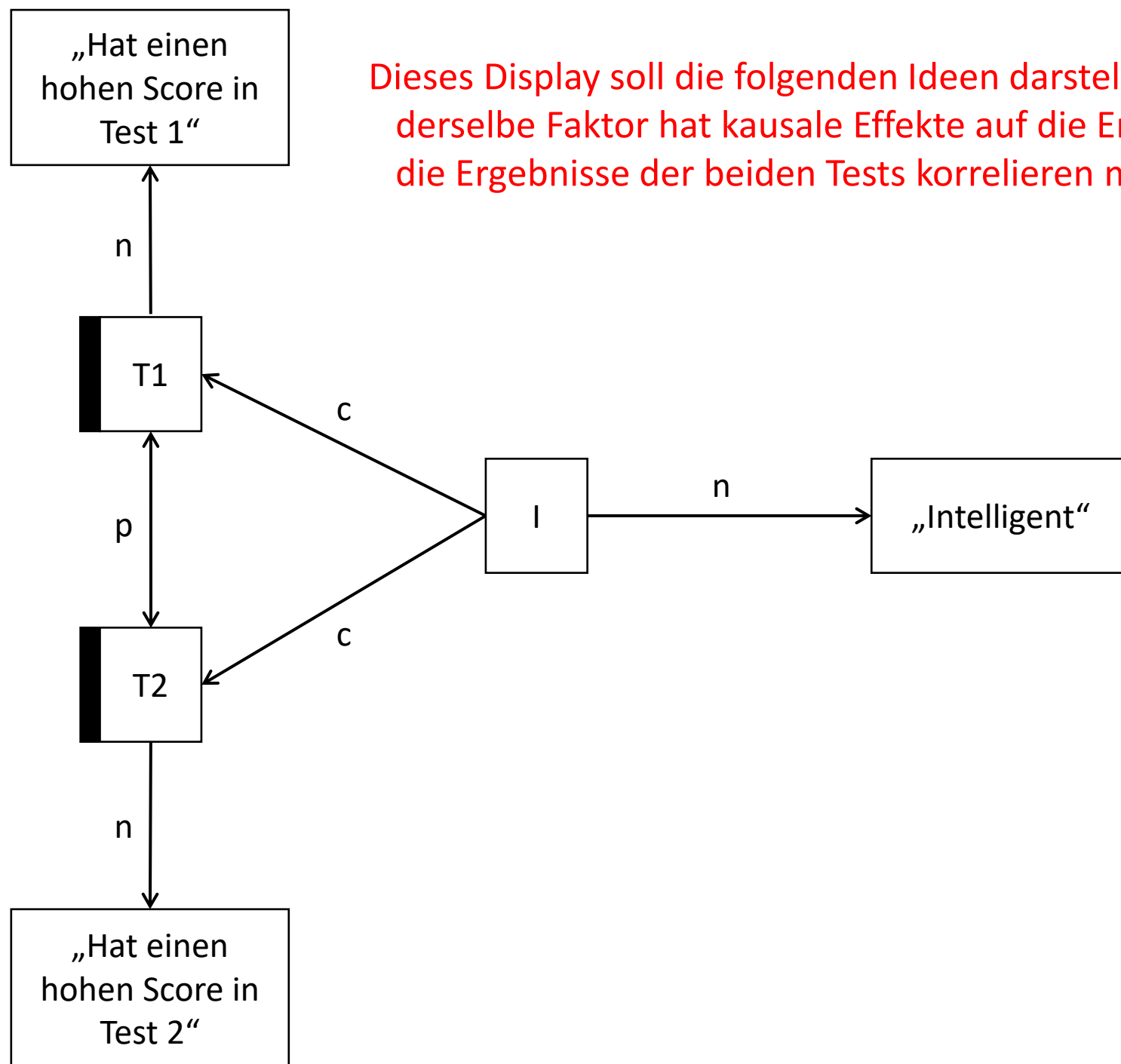

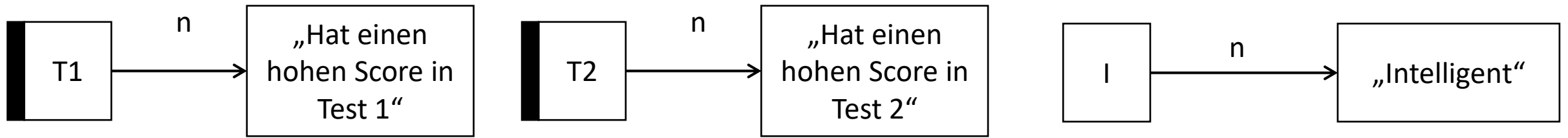

Die Lesbarkeit kann oft dadurch verbessert werden,
dass man Benennungsbeziehungen an die Seite stellt

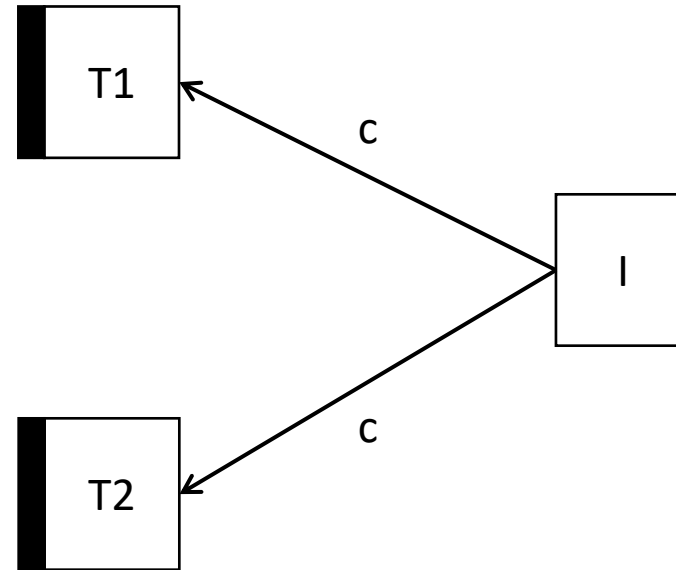
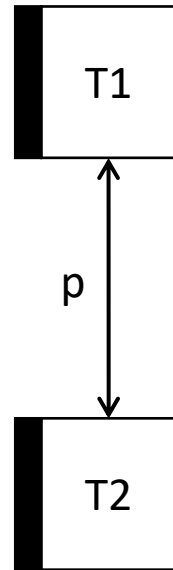
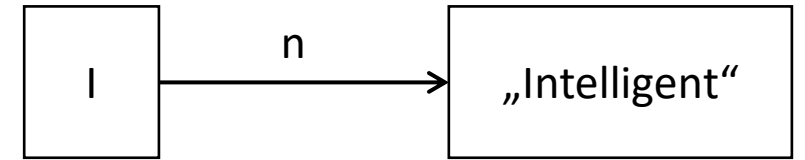
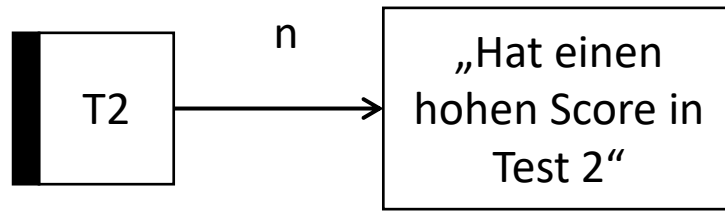
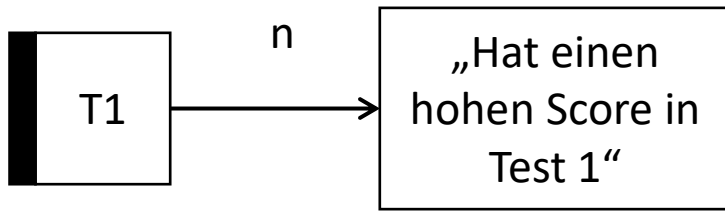

...und es ist möglich, dasselbe Konzept im selben Display mehr als einmal darzustellen

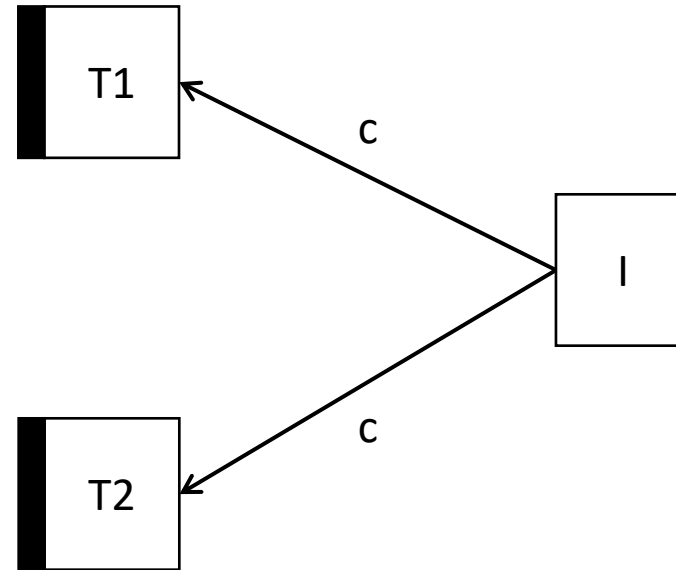
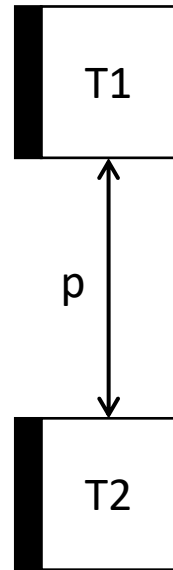
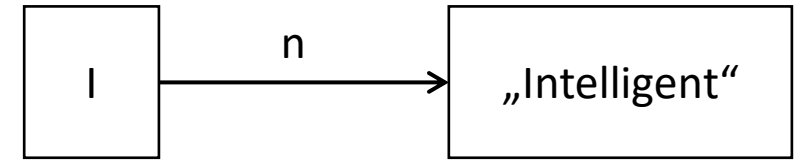
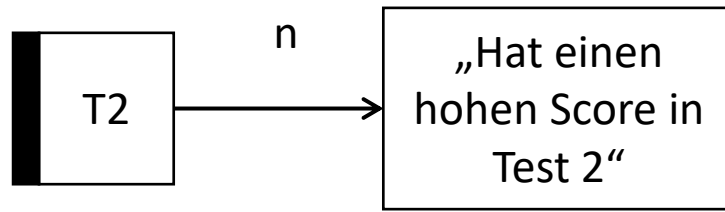
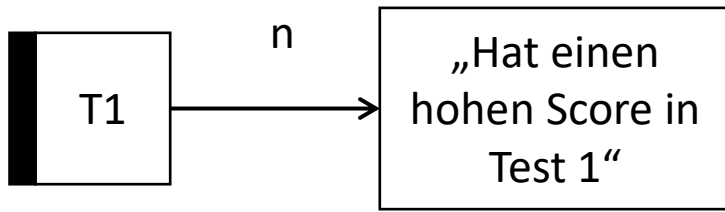

Dies drückt aus, dass die Scores des beiden Tests miteinander korrelieren

Dies drückt aus, dass die Scores beider Tests vom selben Faktor kausal beeinflusst werden

Zur Vereinfachung lasse ich die Benennungen ab jetzt ganz weg

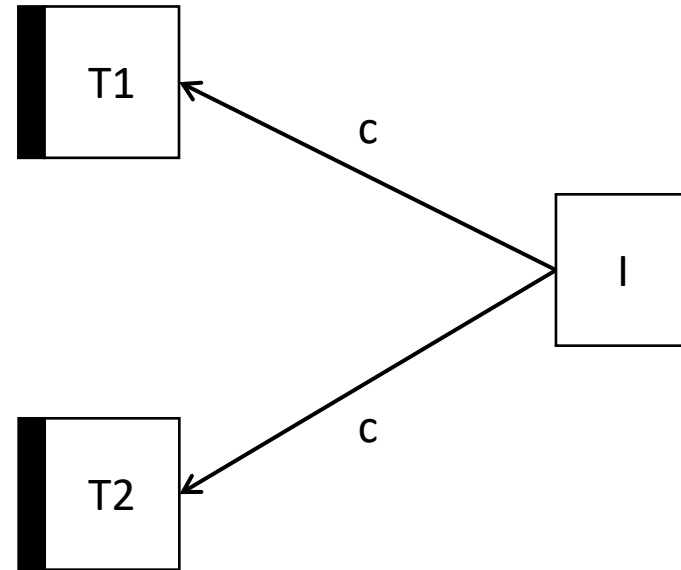
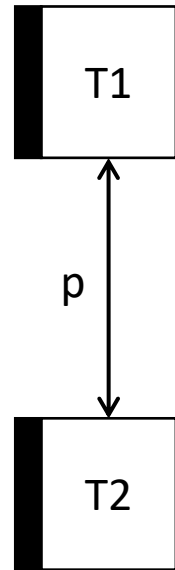

Jede Kombination von Elementen kann selbst in ein „Konzept höherer Ordnung“ verwandelt werden, indem man einen Rahmen darum zieht

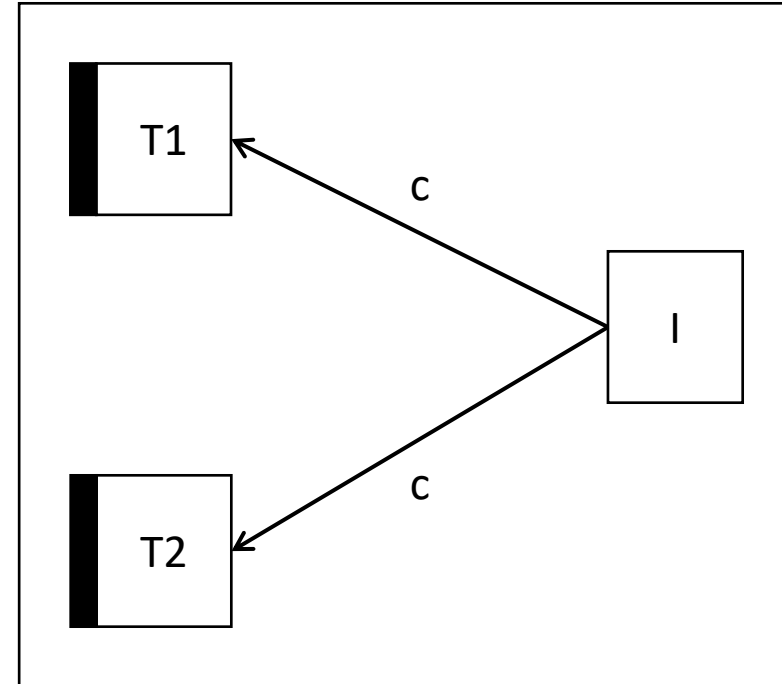
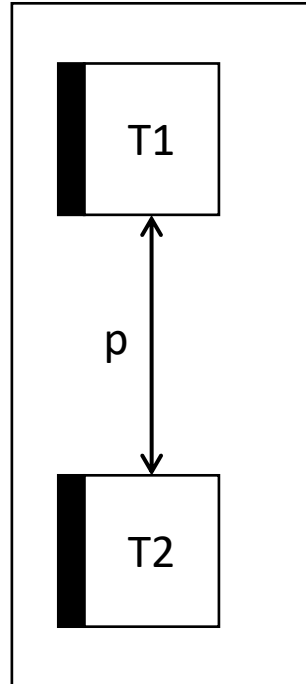

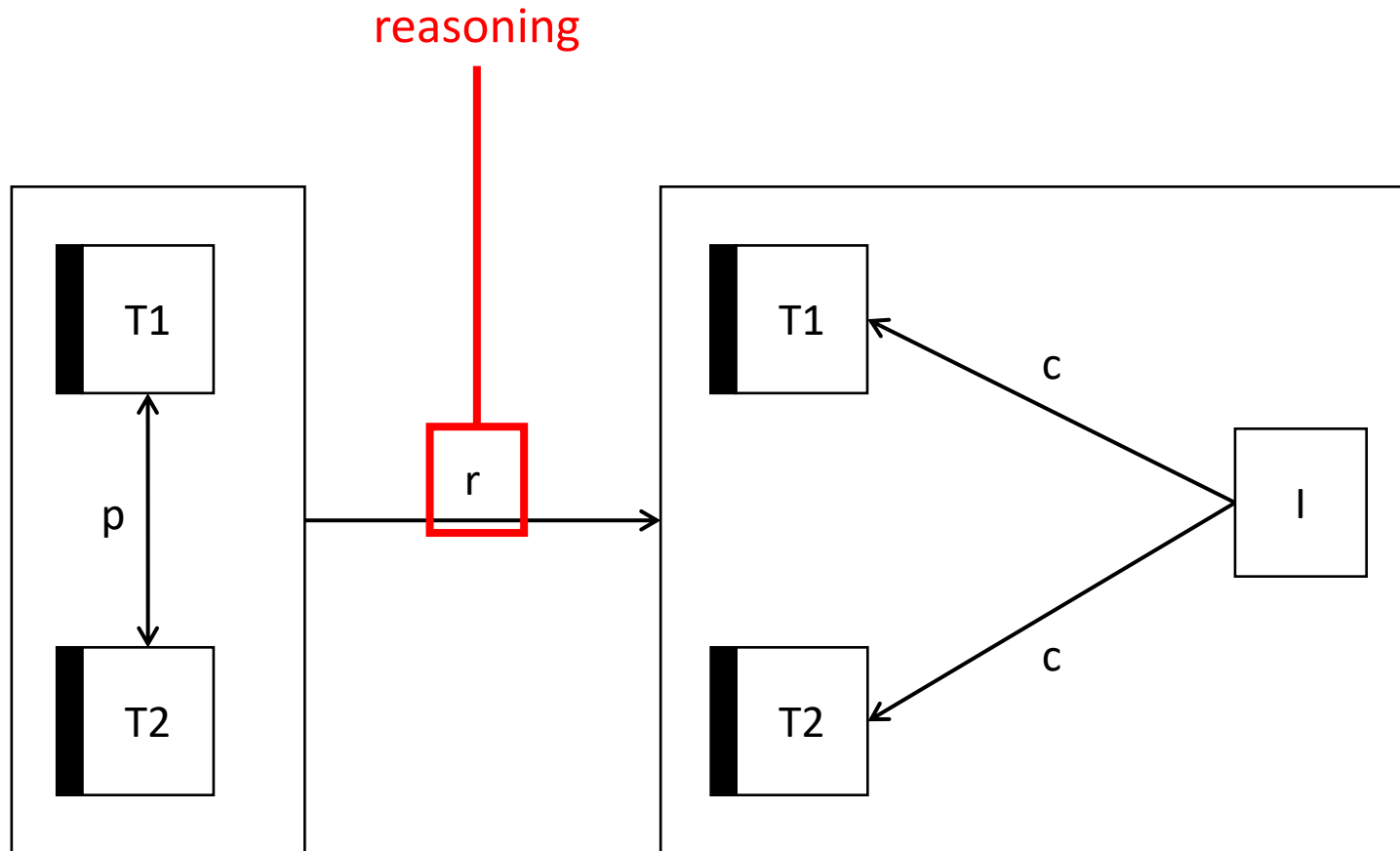

...und Konzepte höherer Ordnung können genauso mit anderen Konzepten (höherer Ordnung) in Beziehung gesetzt werden wie bereits beschrieben

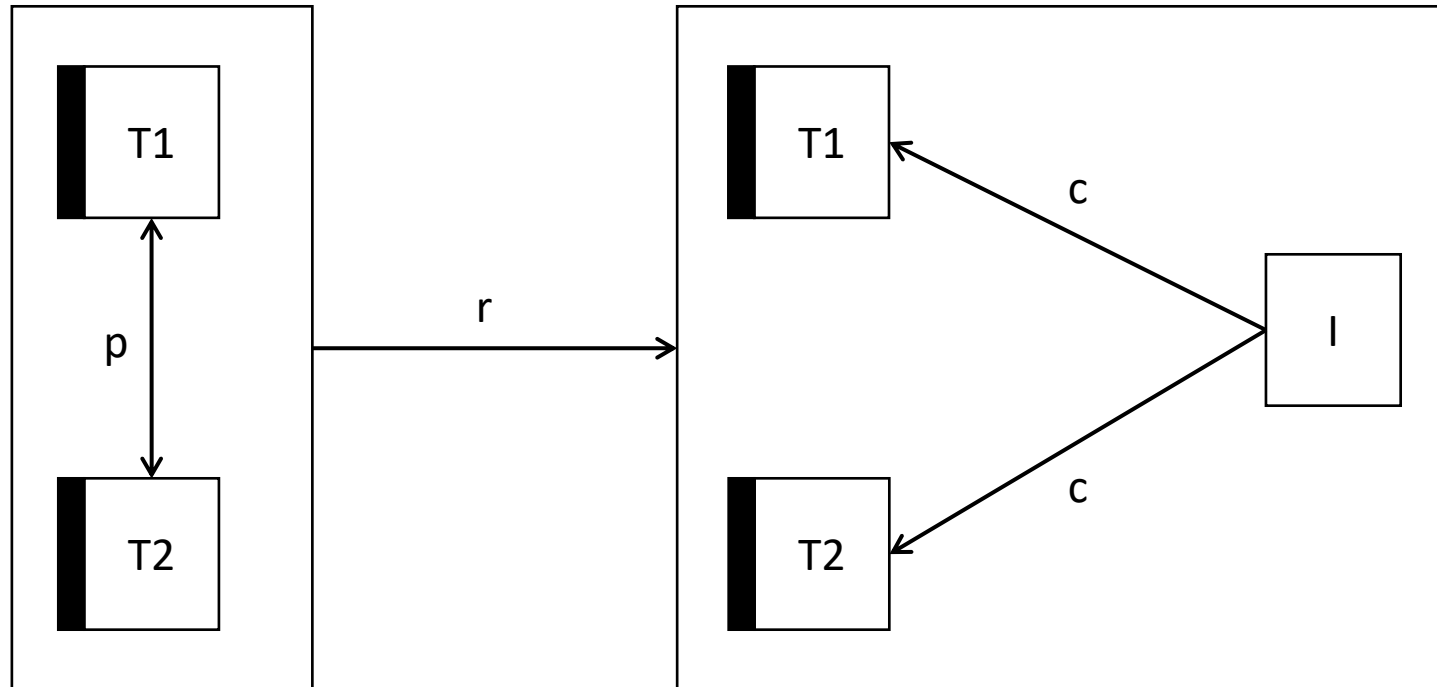

Dieses Display soll die Idee ausdrücken, dass eine Korrelation zwischen den Scores der beiden Tests ein Grund **wäre**, anzunehmen, dass beide vom selben Faktor kausal beeinflusst werden

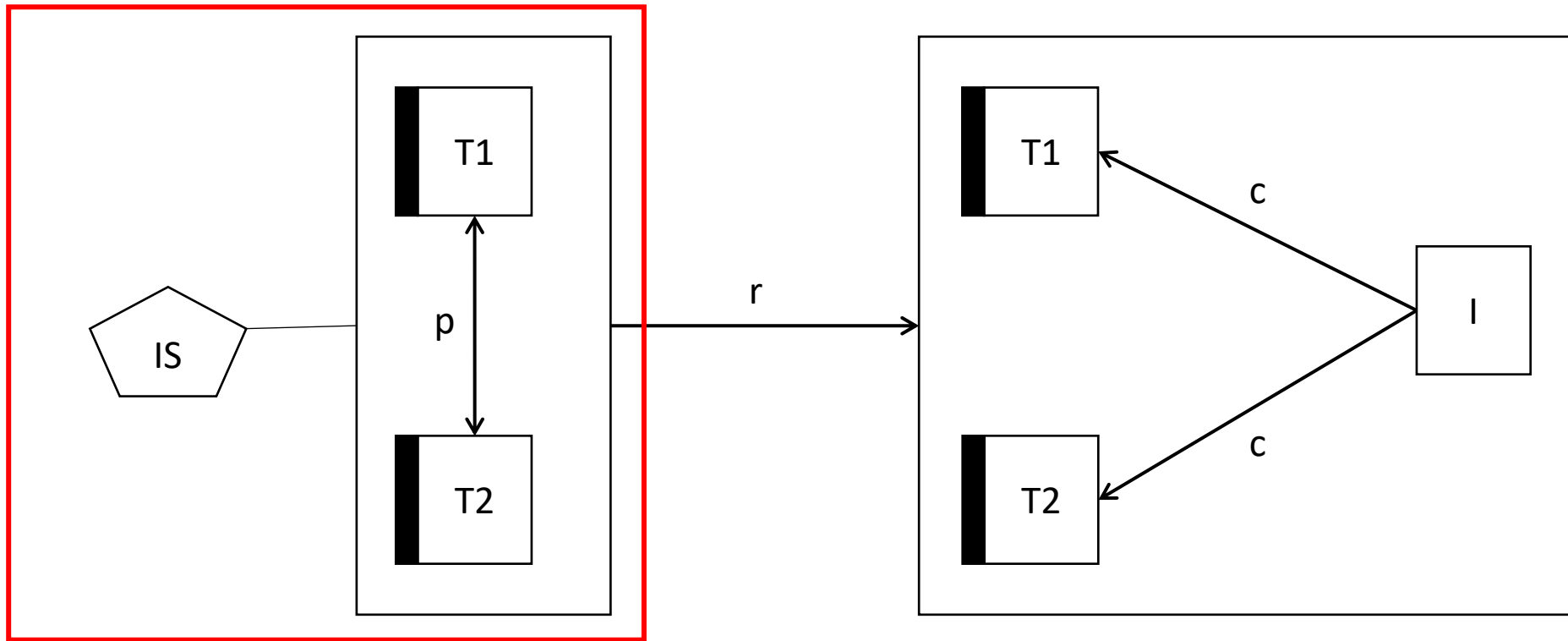

Dies drückt die Idee aus, dass eine solche Korrelation tatsächlich existiert

Explizite Übersetzung einer narrativen in eine formale Theorie

„Die Scores, die Personen in den beiden Tests erreichen, korrelieren miteinander, weil beide Scores vom selben Faktor kausal beeinflusst werden – Intelligenz “

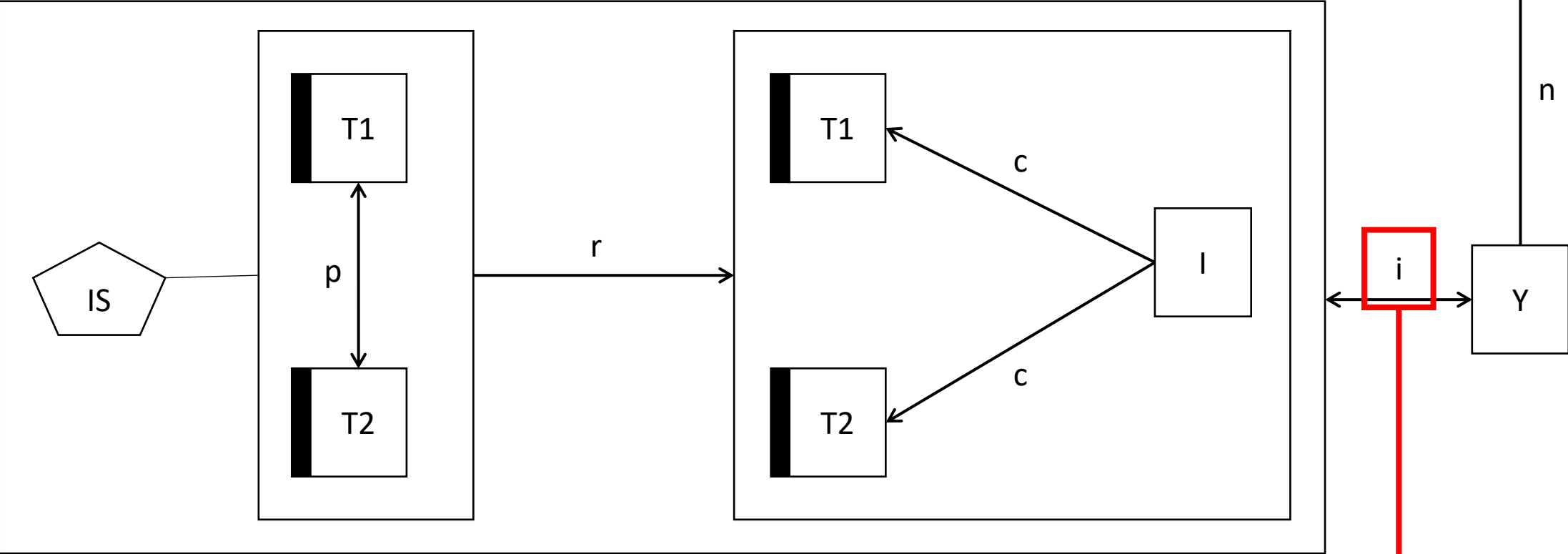

conceptual implication
Hier: Identität

Dies besagt, dass Robert and Ayşe beide an die Existenz einer solchen Korrelation glauben

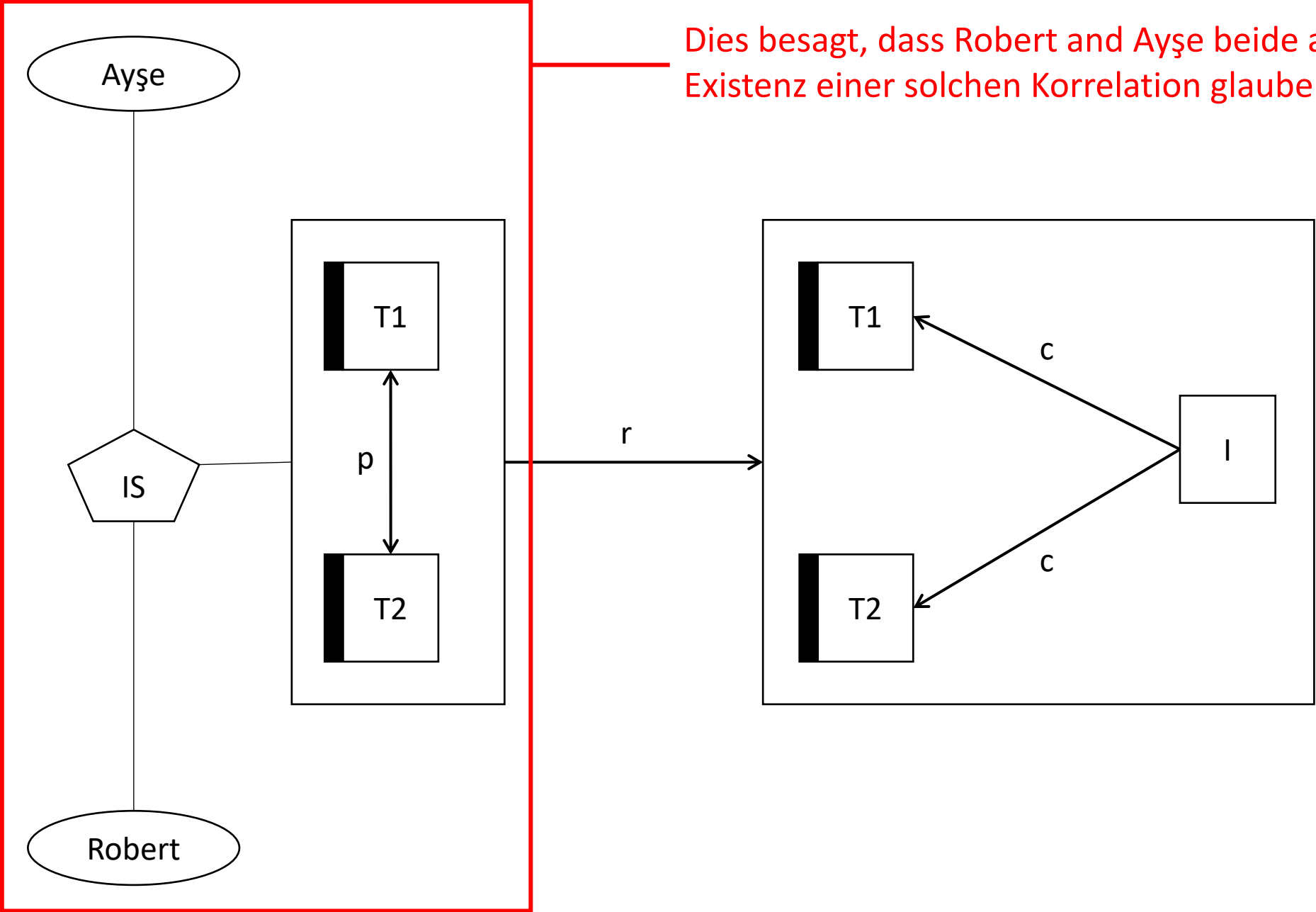

...aber nur Robert würde daraus auch die oben genannte Schlussfolgerung ziehen

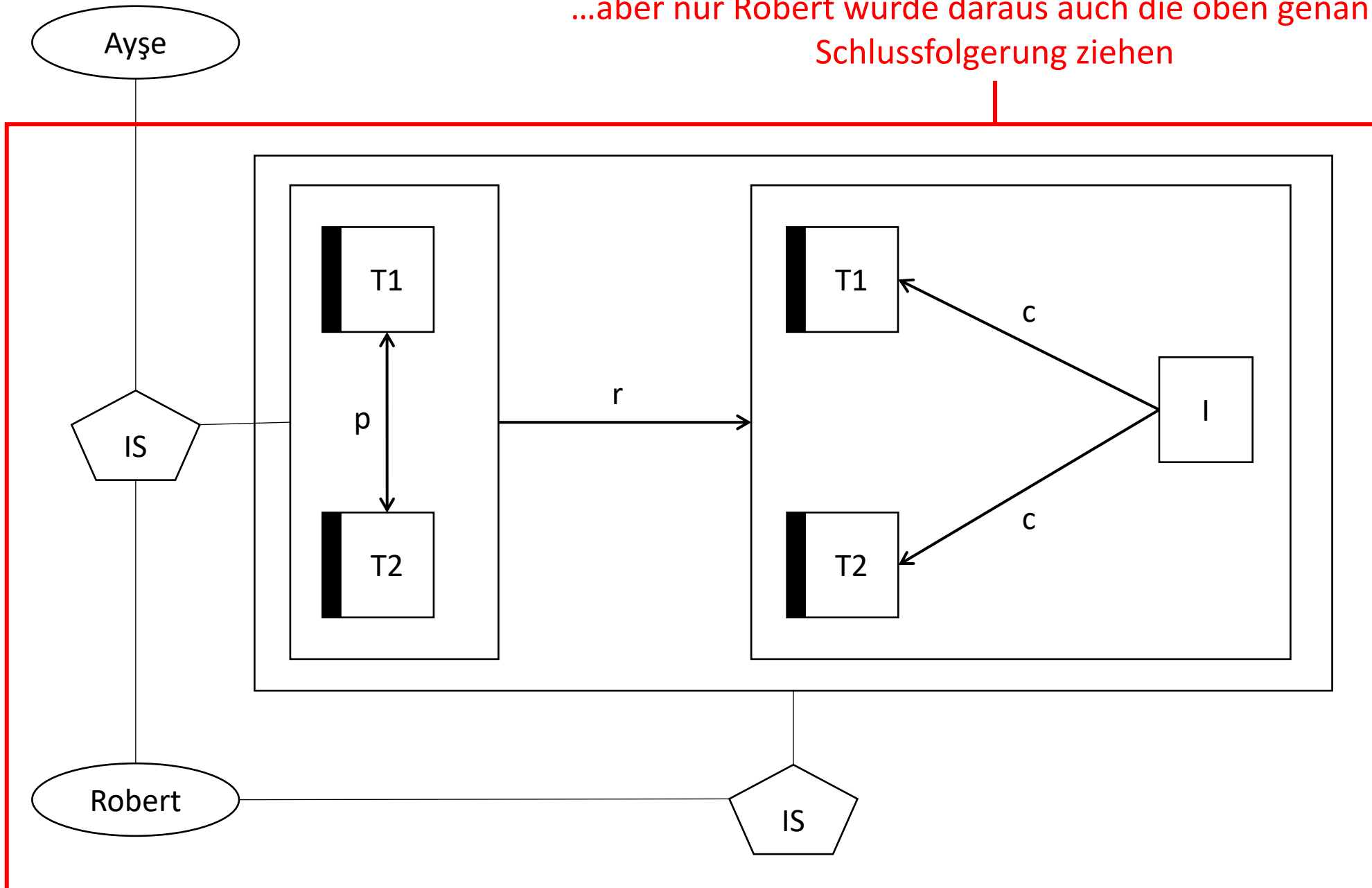

...und all das nach Ansicht von

Analyst: Daniel

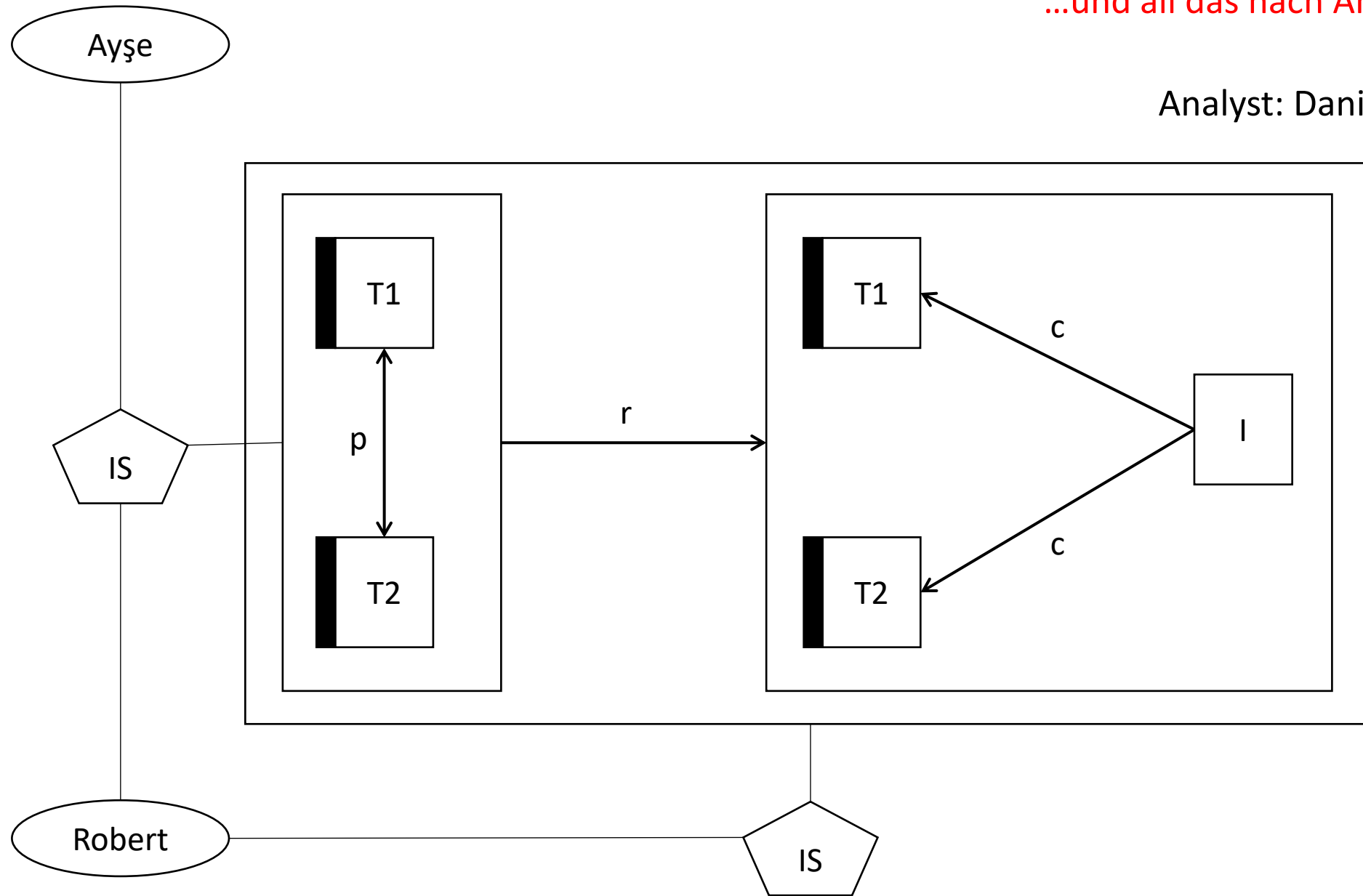

Schlussfolgerungen

VAST soll dabei helfen, Theorien bzw. gedankliche Systeme expliziter zu machen

Das kann in der Psychologie dabei helfen, größere konzeptuelle Klarheit, mehr theoretische Sparsamkeit und vielleicht sogar mehr Consensus herzustellen

VAST kann aber auch für andere Zwecke eingesetzt werden

- Im Training der Debattierkunst

- Um Weltbilder empirisch zu erfassen (in wiss. Studien)

- Um politische Argumentationen zu analysieren und evtl. Entscheidungen herbeizuführen

Wir sind dankbar für Feedback bzgl. der Nützlichkeit des Tools und eventueller Verbesserungsmöglichkeiten. Ein Trainingsworkshop wird gerade entwickelt.